

## Лист изменений

Изменение №1	Применимо: с машины №930
--------------	--------------------------

Изменение в пункте 4.1.5.1 <b>Подвеска передней оси</b>
---

Подвеска передней оси независимая двухрычажная с пневмоэлементом и амортизатором.

(Рис. 1/1) - амортизатор

(Рис. 1/2) - пневмоподушка

(Рис. 1/3) – верхний рычаг

(Рис. 1/4) – нижний рычаг

(Рис. 1/5) – поворотный кулак



Рис. 1

Изменение №2	Применимо: с машины №930
--------------	--------------------------

Изменение в пункте 4.1.6.1.2 <b>Дополнительный ресивер пневмосистемы</b>
--

Выполняют аналогичную функцию, что и основной ресивер. Установлены на раме машины на специальном кронштейне (Рис. 2/1).

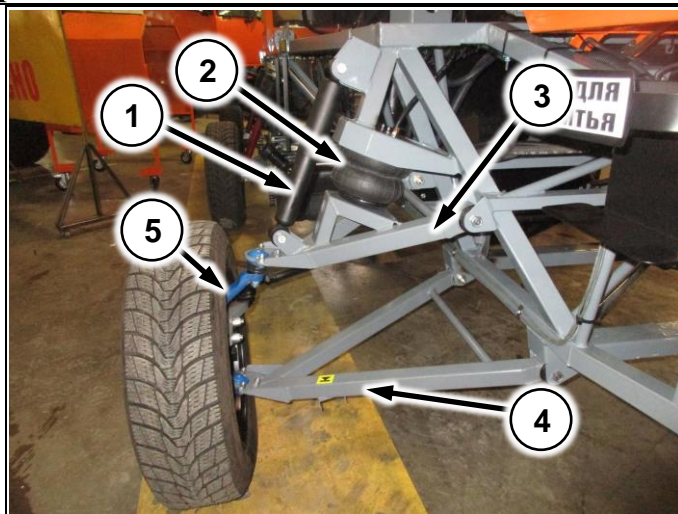
Снизу устанавливается кран для слива конденсата (Рис. 2/2)



Рис. 2

Изменение №3	Применимо: с машины №930
Изменение в пункте 6.1.3.1 <b>Регулировка передней оси</b>	

Уровень накачки пневмоэлементов выставляется клавишами (Рис. 3/1).

Нажимая на клавишу отрегулируйте расстояние от нижней до верхней площадки крепления пневмоэлемента (Рис. 3/2) (145мм)

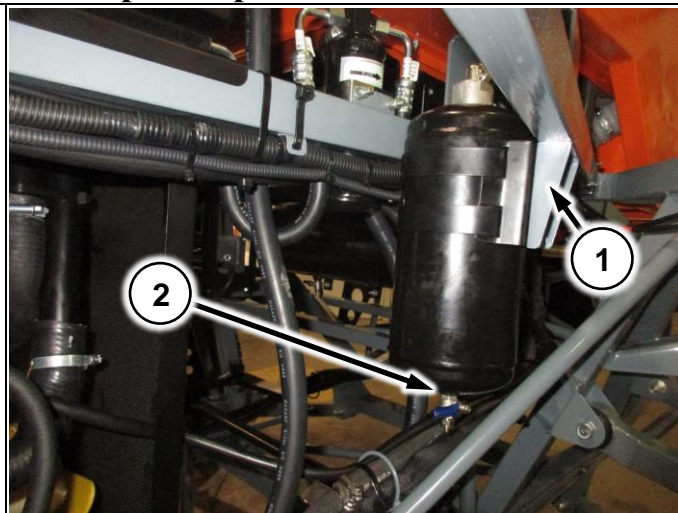

Рис. 3

Изменение №3	Применимо ко всем машинам
Изменение в пункте 4.2.3.2 <b>Насос хим. системы</b>	

На машину устанавливается мембранно-поршневой насос СОМЕТ ВР125.

Насос установлен с левой стороны машины на специальном кронштейне (Рис. 4/6)

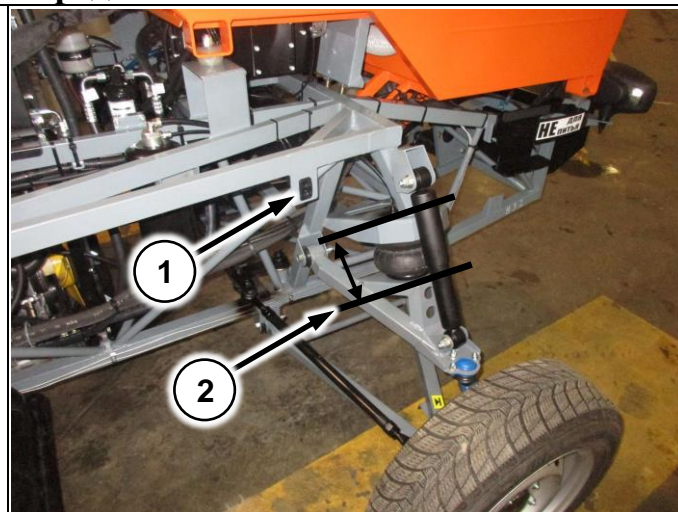
(Рис. 4/1) – хим. насос

(Рис. 4/2) – приводная звезда

(Рис. 4/3) – звезда натяжителя

(Рис. 4/4) – звезда на валу насоса



Рис. 4

	<b>На перегонах следует снимать цепь хим. насоса!</b>
--	---

	<b>Работа хим. насоса на сухую (при отсутствии жидкости в баке) запрещена! Оставляйте в баке 50-100л раствора!</b>
--	--

Изменение №4	Применимо: с машины №930
<b>Изменение в пункте 9 Регламентные работы</b>	

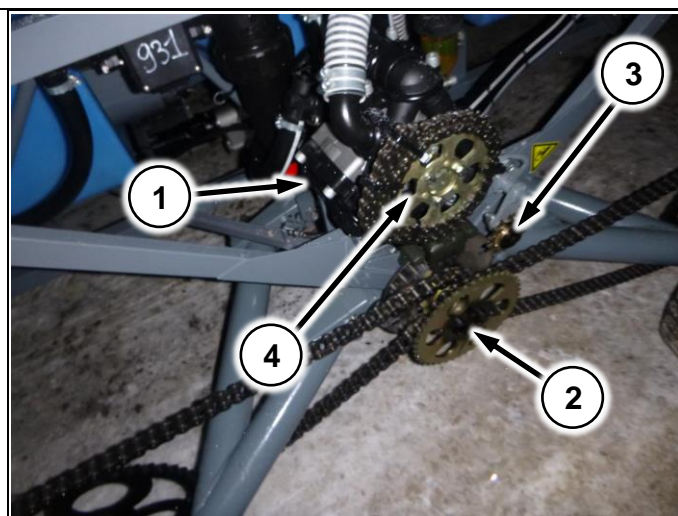
9.1 ЕТО: добавляется проверка масла в хим. насосе

9.2 ТО-1: добавлена замена масла в насосе (см. инструкцию к насосу)

Изменение №5	Применимо: ко всем машинам
<b>Изменение в пункте 11.2.1 Насосное оборудование</b>	

Туман-1М оснащены многоцилиндровыми поршневыми насосами СОМЕТ ВР-125

	<b>Перед началом работы проверьте уровень масла в масляном стакане!</b> Уровень масла можно проверить визуально при неработающем насосе и при условии его нахождения в горизонтальном положении
---	--

	<b>Без необходимости не желательно включать хим. насос без нагрузки (с пустым баком)</b>
---	--

#### Замена масла

Замена масла производится через каждые 400-500 часов работы, но не реже одного раза в год

	<b>Применяйте только минеральное масло 15W40.</b>
---	---

	<b>Следите за установленным уровнем масла! Уровень масла вреден как слишком высокий, так и слишком низкий</b>
--	---

Для замены масла:

1. Демонтируйте насос
2. Снимите крышку с масляного стакана
3. Переверните насос
4. Вращая вручную приводной вал, добейтесь полного вытекания масла
5. Установите насос на ровную площадку
6. Медленно поворачивая вал привода вправо и влево, залейте новое масло до уровня

	<b>Уровень масла проверить через несколько часов работы, при необходимости долить</b>
---	---

#### Чистка

Регулярно выполняйте промывку и чистку хим. системы опрыскивателя.

#### Хранение в зимних условиях

Заполните хим. насос тосолом полностью. Для этого демонтируйте выходной шланг высокого давления и, проворачивайте вручную вал привода до тех пор, пока из выходного отверстия не потечет тосол. Установите заглушки во избежание попадания грязи внутрь насоса.

#### Возможные неисправности насоса

##### Колебания давления в шланге и на манометре

Причинами неравномерной работы насоса являются низкое давление воздуха в ресивере, неисправность мембраны накопителя давления или изношенные и засоренные посторонними телами всасывающие и перепускные клапаны. Это обнаруживается визуально по колебаниям шланга и стрелки манометра.

##### *Причина: неисправность накопителя давления*

Накопитель давления предназначен для необходимого уравнивания давления насоса при поступательных движениях поршней и тем самым для предотвращения пульсации выходного давления.

Для обеспечения постоянного потока подаваемого раствора для опрыскивания давления в накопителе согласуется с давлением на выходе распылителей.

Давление воздуха в накопителе давления должно составлять:

- 1,5 бар; при давлении на распылителях 1-5 бар.
- 3,0 бар; при давлении на распылителях 5-10 бар.
- 6,0 бар; при давлении на распылителях 10-20 бар.

Контроль за давлением воздуха на клапане осуществляется с помощью манометра и в соответствии с указаниями выше регулируется следующим образом:

Создать в накопителе давление 5 бар.

Включить вал отбора мощности и запустить насос с оборотами, необходимыми для создания соответствующего давления на выходе распылителей.

Установить необходимое давление по манометру, например, 4 бар.

С помощью клапана стравить воздух до момента занятия стрелкой манометра неподвижного положения и отображения давления (в данном случае 4 бар).

Вновь проверить давление воздуха, при необходимости внести соответствующие поправки. Если в течении короткого времени давление упадёт, это означает, что неисправна мембрана накопителя давления, и ее необходимо заменить следующим образом:



**Перед демонтажем крышки накопителя давления предварительно стравить из него воздух с помощью вентиля.**

**При установке мембраны следить за тем, чтобы она точно села на своё место, а её открытая плоскость была обращена в сторону крышки накопителя**

- Снять крышку накопителя давления путём отвинчивания 4х винтов крепления и извлечь мембрану.

- Почистить все уплотнительные плоскости.

- Установить новую мембрану.

Фланец и винты крышки накопителя давления затянуть накрест равномерно винтами накопителя.

### **Наличие в маслосборном стакане смеси масла с опрыскивательным раствором и повышенный расход масла**

Наличие в стакане смеси масла с опрыскивательным раствором и повышенный расход масла - верный признак неисправности мембраны поршней. В этом случае необходима полная замена всех поршневых мембран.

#### **Проверка и замена поршневых мембран**

Как минимум 1 раз в год проверяйте методом демонтажа состояние поршневых мембран.

Для проверки и замены поршневых мембран работы рекомендуется проводить отдельно на каждом поршне. Демонтаж очередного поршня начинать после проверки и полной сборки предыдущего.

Проверка поршневой мембраны:

Разобрать насос.

Проверяемый поршень рекомендуется переворачивать, чтобы находящееся в нем масло не вытекало.

Отвинтить винты.

Снять натяжной бугель, всасывающий и выпускной патрубки вместе с клапанной группой.

#### **Обратить внимание на положение впускного и выпускного клапанов!**

- После удаления винтов снять головку блока цилиндров.

- Проверить поршневые мембраны.

**Если хотя бы одна мембрана набухла или стала пористой, необходимо заменить мембраны всех поршней.**

### **Замена поршневой мембраны.**

1. Освободить винты и снять с поршня мембрану вместе со стопорной шайбой.
2. Если поршневая мембрана неисправна и когда в корпусе насоса обнаруживается смесь из масла и распылительного раствора, необходимо:
3. Слить из корпуса насоса смесь масла с раствором.
4. Извлечь цилиндр из корпуса насоса.
5. Тщательно промыть корпус насоса дизельным топливом или керосином.
6. Установить цилиндр в корпус насоса с правильным соблюдением гнезд.
7. Установить поршневую мембрану.

**Поршневую мембрану крепить стопорной шайбой и винтами на поршне таким образом, чтобы её край был обращен в сторону головки блока цилиндров**

- Крепление фланца на головке блока цилиндров осуществлять винтами с равномерной их затяжкой накрест.
- Монтаж клапанов, всасывающих и выпускных патрубков.